



 **PLKB**
UŽIVATELSKÝ MANUÁL

THE COMPASS CONTROL BAR

Vítejte

Děkujeme, že jste si zakoupili tento produkt značky Peter Lynn a vítejte ve světě Peter Lynn kiteboarding (PLKB), ve světě vzrušení poháněného větrem, kde lidé následují své sny. Ať už je to freeride na rovinatých vodách, jízda jen s letním vánkem, freestyle v bouři nebo jízda na vašem waveboardu. PLKB je tu, aby vám pomohl dosáhnout vašeho snu, abyste dokázali dosáhnout svých nejvyšších výzev a nikdy se nepřestali bavit. Jsi připraven?

PLKB je zde a přijímá výzvy od počátku tohoto sportu. Výzvy ve vývoji průlomových nápadů, ve výrobě lepších produktů a zlepšení výkonu a kvality ve všech aspektech těchto produktů.

Máme ty správné kity pro všechny kite disciplíny, do každého terénu a do všech podmínek. Před každým použitím tohoto produktu se prosím ujistěte, že věnujete plnou a pečlivou pozornost obsahu tohoto návodu. Kiting je zábavný a vzrušující sport, ale může být vysoce nebezpečný, obzvláště pokud nejsou přijata všechna nezbytná bezpečnostní opatření. Ujistěte se, že se tento skvělý sport učíte správným a bezpečným způsobem. Jen tak budete rychle postupovat a užijete si tento krásný sport na maximum.

2. TERMINOLOGY

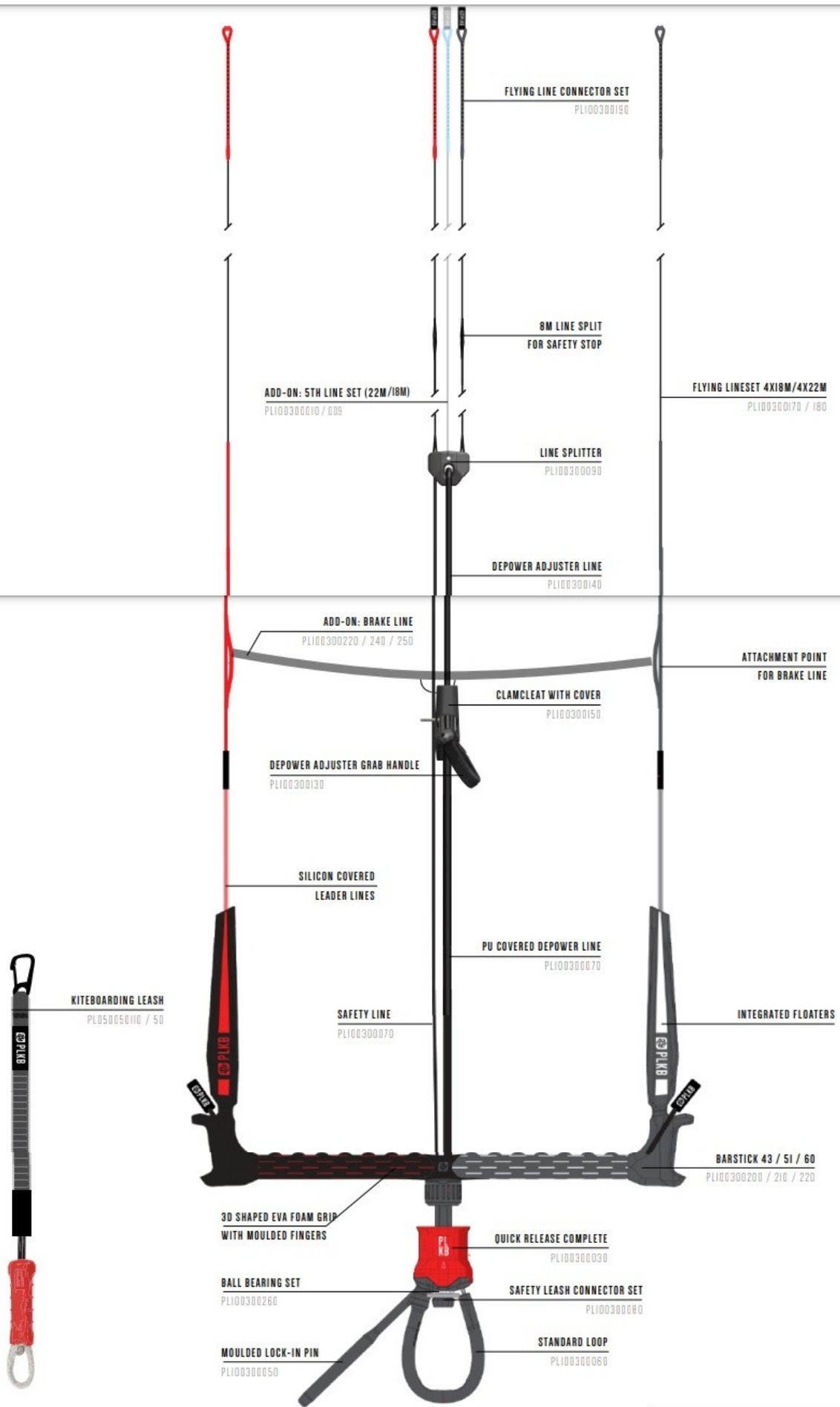

3. Bezpečnostní systém

Před začátkem kitování vždy zkontrolujte, zda váš primární a sekundární bezpečnostní systém funguje správně. Primární systém je rychlé uvolnění depower smyčky (loopu). Po aktivaci tohoto systému zůstává drak připevněn k vašemu trapézu pouze pomocí leashe. Sekundární bezpečnostní systém funguje pomocí bezpečnostního leashe (leash není součástí hrazdy). Aktivace tohoto systému zcela odstřelí vašeho draka.

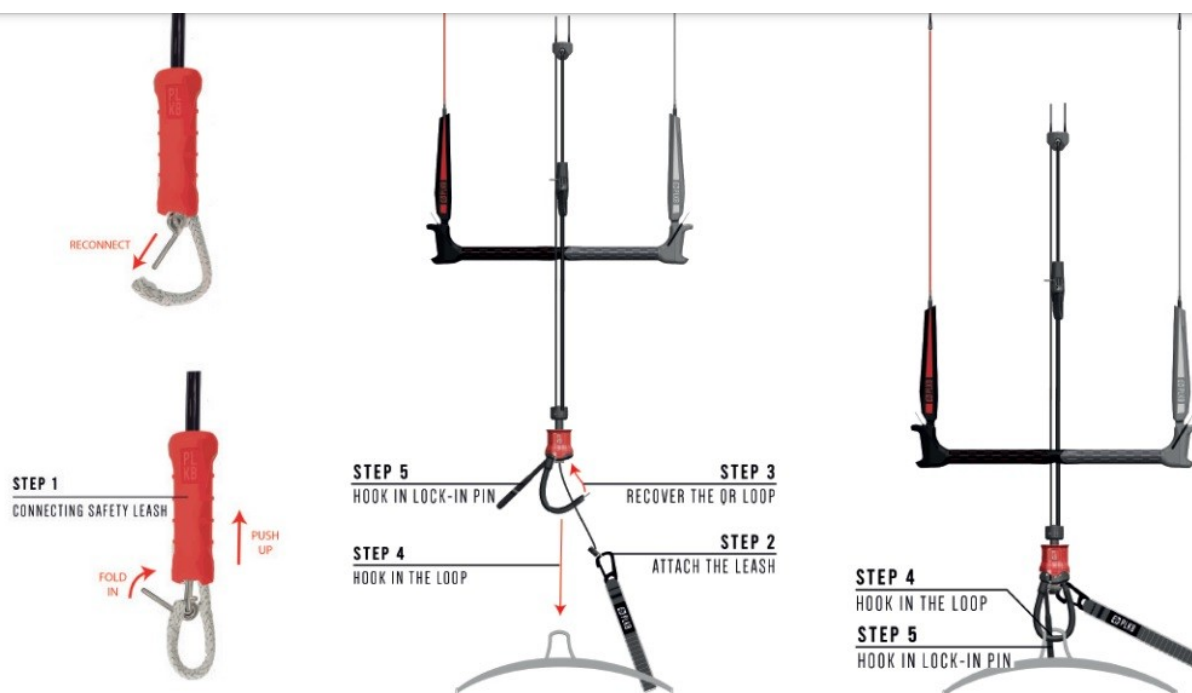

3.1 Připojení vašeho bezpečnostního systému

Krok 1 – Připojení leashe k trapézu

Připojte svůj leash zatlačením smyčky a zaháknutím skrz kovový hák na vašem trapézu. Na leashi zatáhněte za červený rychlo uvolňovací systém (Quick Release) směrem nahoru. Prostrčte kovový kolík skrz smyčku a sklopte kolík zpět do QR drážky. Ujistěte se, že je správně připojen k trapézu.

Krok 2 – Připojení leashe k drakovi

Černou kovovou přezku leashe zahákněte ke konektoru bezpečnostní šňůry (Safety Line Connector)

Krok 3 – Znovupřipojení rychlo uvolňovací smyčky (Quick Release Loop)

Zatlačte kovový konec smyčky do drážky dokud neuslyšíte „cvaknutí“.

Krok 4 – Připojení rychlo uvolňovací smyčky k trapézu

Zahákněte smyčku k trapézovému háku. Nyní jste připojeni k hrazdě i drakovi.

Krok 5 – Zajištění bezpečného spojení pomocí zajišťovacího kolíku (Lock-in pin)

Zajišťovací kolík zabraňuje sklouznutí smyčky z trapézového háku. Prostrčte kolík mezi smyčku a hák, jak je zobrazeno na obrázku výše. Ujistěte se, že při ztrátě napětí mezi trapézem a hrazdou nedojde k vyháknutí smyčky.

3.2 Aktivace primárního bezpečnostního systému

Zatlačte červený QR (Quick Release) směrem od těla. To způsobí, že se smyčka otevře a vyhákne se z trapézového háku. Vaše hrazda se oddělí a aktivuje se bezpečnostní systém. Poté budete ke svému drakovi připojeni pouze skrze leash (sekundární bezpečnostní systém).

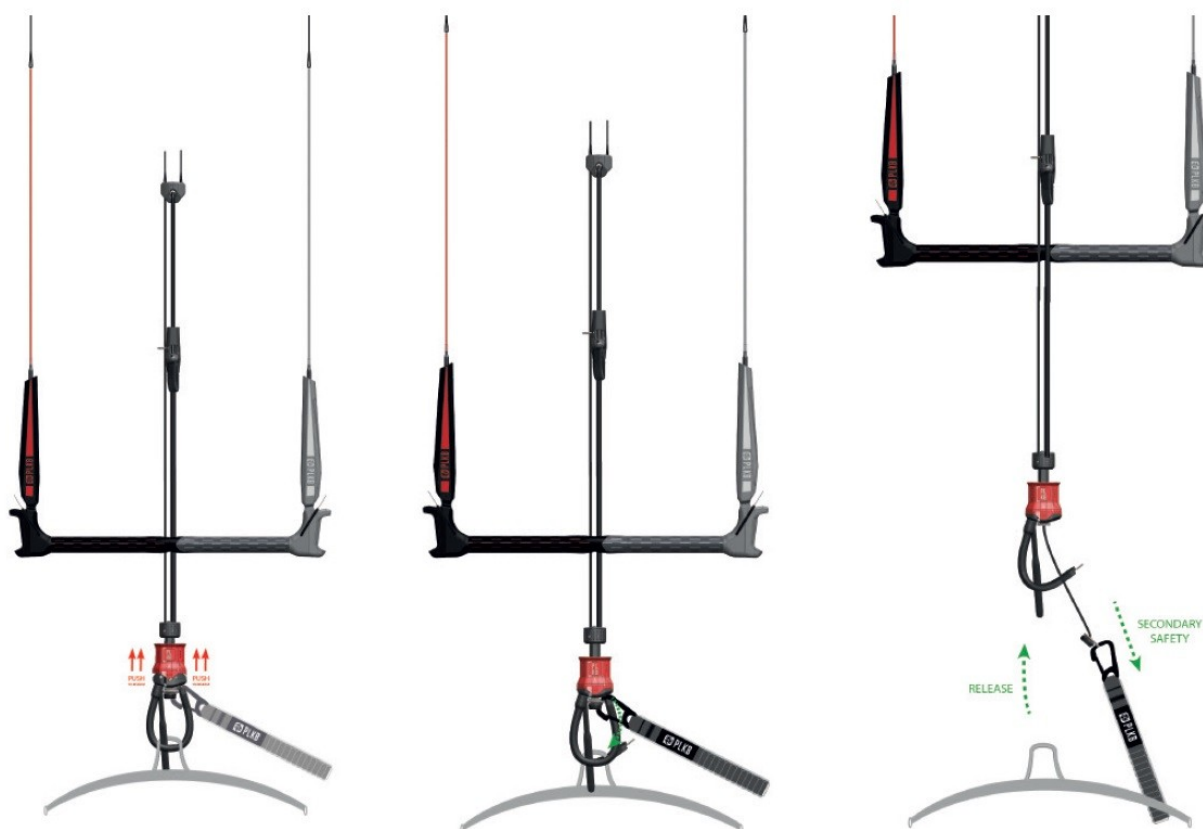

3.3 Aktivace sekundárního bezpečnostního systému

Stejně jako v předchozím případě zatlačte směrem od těla za červený QR (Quick Release), tentokrát však u leashe. Smyčka leashe se otevře a bude odpojena od trapézu. Poté budete zcela odpojeni od svého draka, což bude znamenat, že drakovi nezbude žádný bezpečnostní systém.



4. Seřízení výkonu

Depower (ztráta výkonu)

Pohybem hrazdy směrem k drakovi se řídicí šňůry relativně prodlužují a naopak power šňůry se zkracují, tím drak ztrácí výkon.

Power

Pohybem hrazdy směrem k tělu se řídicí šňůry relativně zkracují a tím drak získává výkon.

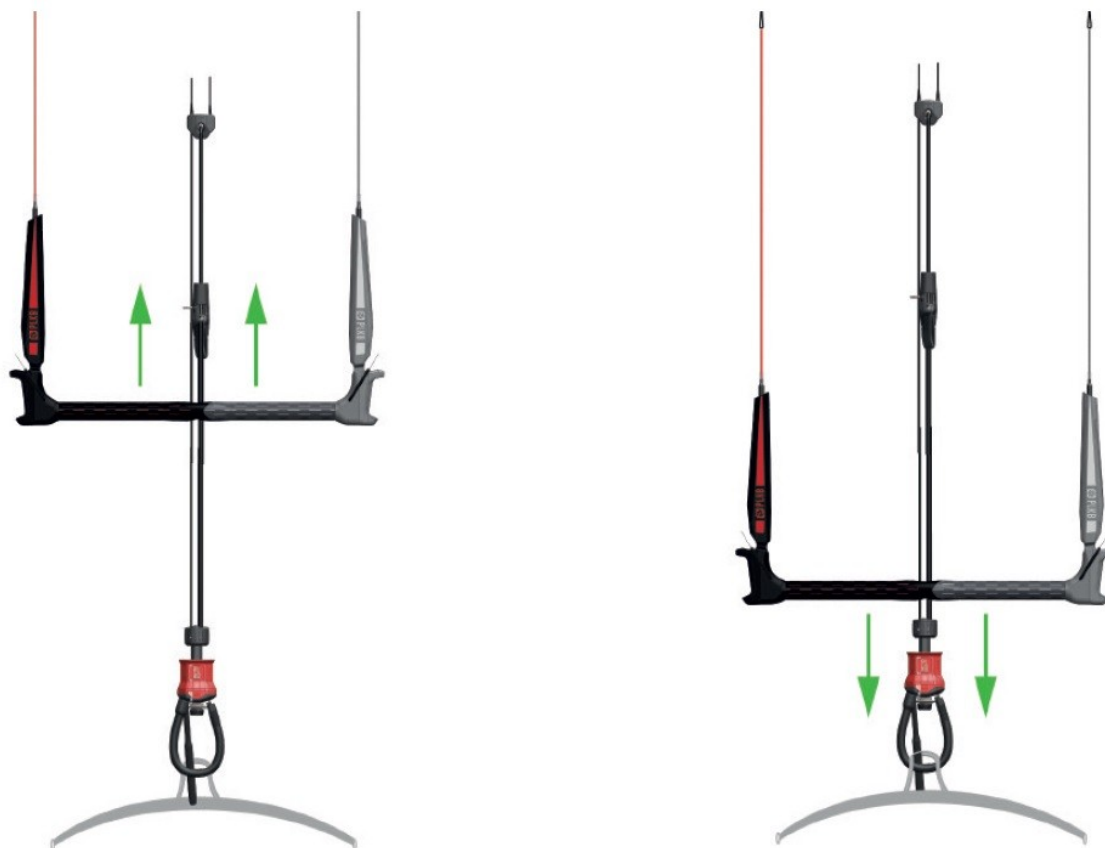

Seřízení výkonu

Depower

Svému drakovi můžete ubrat výkon i tím, že zkrátíte trimline. Zatažením za nastavovací madlo směrem k sobě a jeho zajištěním zpět do clamcleat, dosáhnete zkrácení šňůr a tím způsobíte u draka ztrátu výkonu.

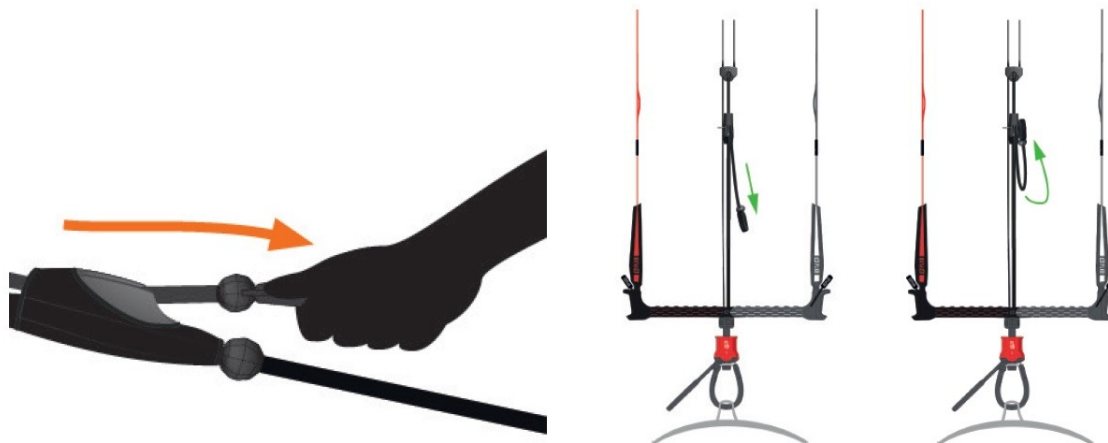

Power

Výkon drakovi vrátíte zpět přesně opačným postupem než v předchozím bodě. Tedy uvolněním a prodloužením trimline. Uchopte rukojeť, uvolněte trimlinu z clamcleat, odsuňte ji od sebe a zajistěte ji zpět.

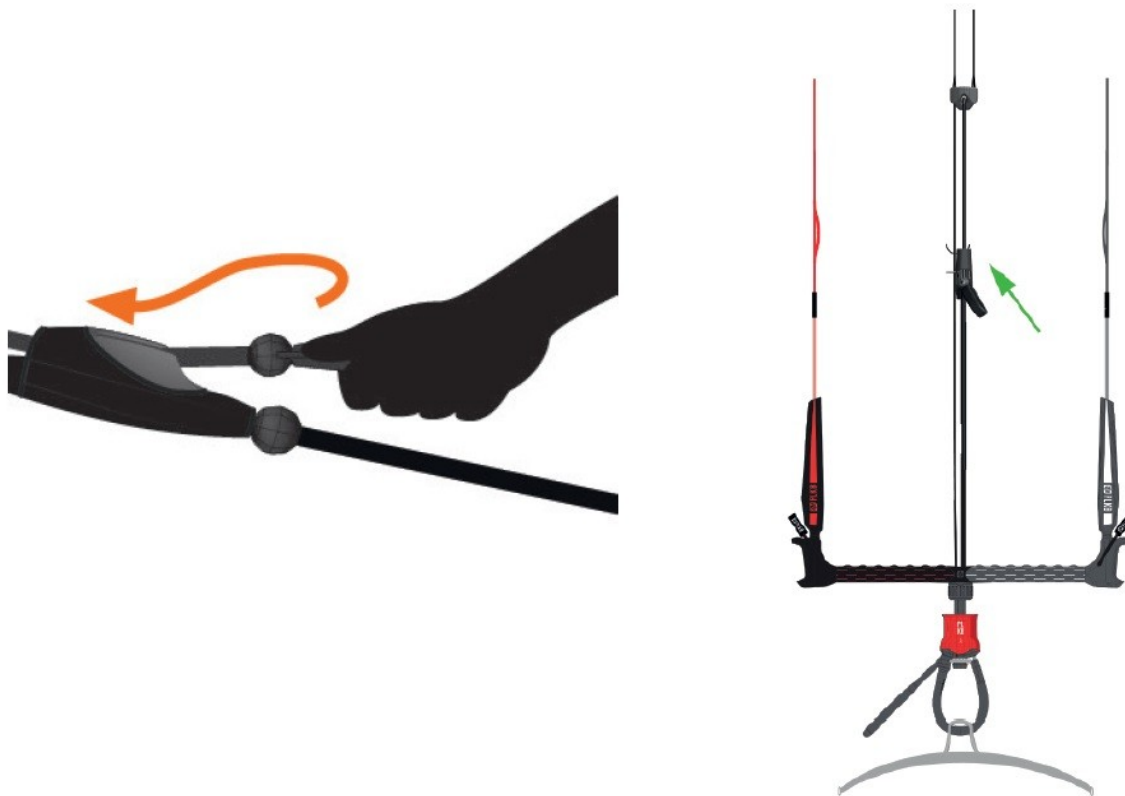

5. Údržba

Věnujte náležitou péči svému vybavení. Tím docílíte mnohem delší životnosti vaší hrazdy.

- Ujistěte se, že pravidelně a pečlivě kontrolujete opotřebení hrazdy. Ujistěte se, že jste zkontrolovali depower smyčku, depower/seřizovací šňůru, bezpečnostní šňůru, koncovky atd. V případě potřeby poškozené díly vyměňte.
- Před každým použitím hrazdy vždy zkontrolujte, zda všechny bezpečnostní systémy fungují správně.
- Když se před začátkem kiteboarding sezóny dostanete k vodě, trochou vody hrazdu opláchněte, abyste z ní dostali písek, který na ni ulpěl. Také při používání hrazdy na souši se snažte po každé aktivitě odstranit z hrazdy co možná nejvíce písku a nečistot. Zejména odstraňte písek z depower smyčky, depower/seřizovací šňůry, středového otvoru v hrazdě, stopperballu a nastavovače. Také se zbavte případného písku na bezpečnostní šňůře na úseku vedle depower šňůry.
- Po každé sezóně opláchněte hrazdu vodou, aby došlo k odstranění soli.
- Pokud používáte hrazdu na sněhu, zajistěte, aby byly bezpečnostní systémy vždy bez sněhu a ledu. Zamrzlé Quick Release (systémy rychlého uvolnění) mohou způsobit poruchu a nebezpečné situace.

6. Náhradní díly

6.1 Výměna smyčky

- 1) Posuňte červený QR (Quick Release) nahoru a odkryjte šestihřanný šroub smyčky
- 2) Odšroubujte šroub, odstraňte smyčku a nahraďte ji novou
- 3) Při nasazování smyčky zpět se ujistěte, že je váleček zarovnan s objímkou šroubu
- 4) Utáhněte šroub až na doraz, dokud nebudou obě strany volné a QR se hladce neuzavře



6.2 Výměna zajišťovacího kolíku

PLKB Compass Moulded Lock-in pin
SKU PL100300050 | EAN 8720088617106



- a) Vyjměte smyčku podle instrukcí 6.1
- b) Vyměňte zajišťovací kolík
- c) Připojte smyčku zpět

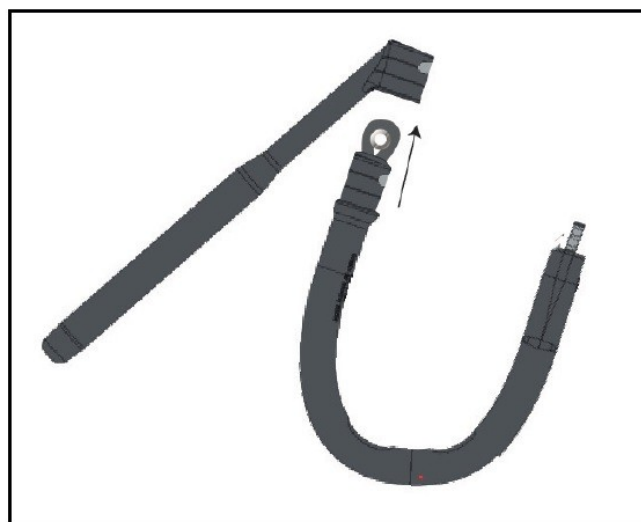

6.3 Výměna bezpečnostní šňůry (Safety Line)

Chcete-li vyměnit bezpečnostní šňůru, musíte nejprve odstranit **connector set**, který se nachází níže pod Quick Release systémem a oddělit ji od depower line. Nezapomeňte protáhnout bezpečnostní šňůru skrze kroužek Clamcleat.

Instrukce:

- 1) Odstraňte connector set pod Quick Release systémem
- 2) Protáhněte bezpečnostní šňůru přes Quick Release a Clamcleat kroužek
- 3) Oddělte bezpečnostní šňůru od depower line
- 4) Poté postupujte od bodu c) do bodu a) a kroky provádějte přesně naopak

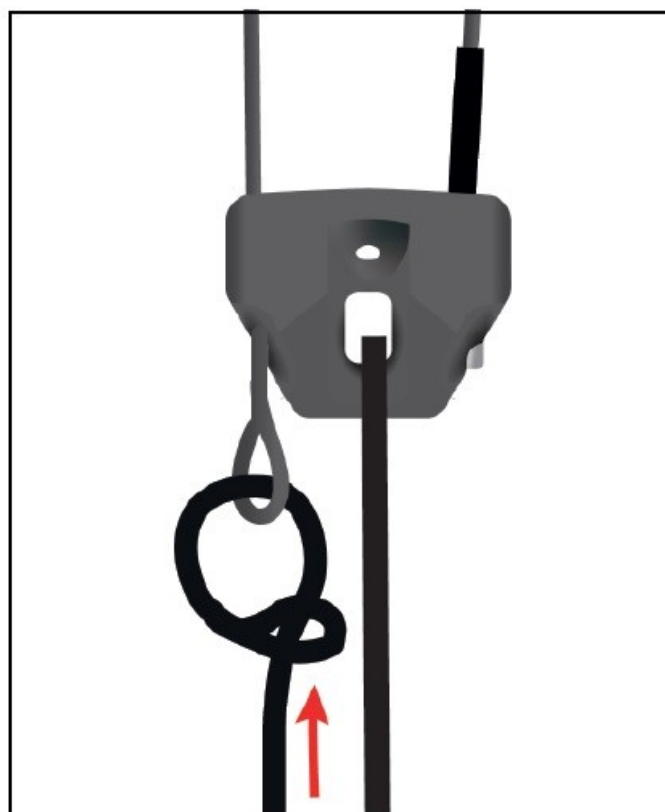
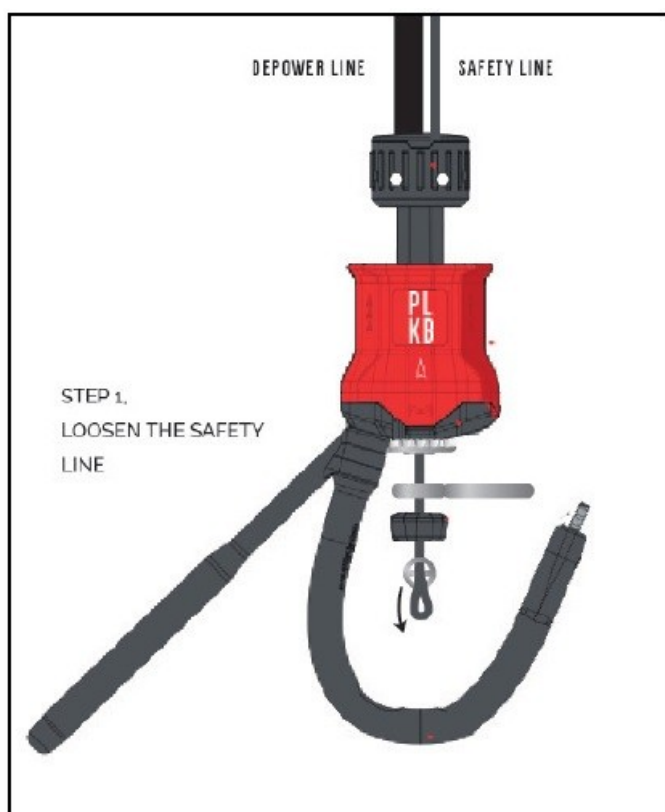

6.4 Výměna seřizovací šňůry

Chcete-li odstranit seřizovací šňůru, musíte odstranit nastavovací rukojeť a oddělit seřizovací šňůru od depower šňůry.

PLKB Compass Depower Adjuster Line
SKU PL100300140 | EAN 8720088617199



Instrukce:

- 1) Odšroubujte šestihřanný šroub
- 2) Uvolněte uzel držadla
- 3) Protáhněte seřizovací šňůru skrz rozdělovač šňůr
- 4) Zatlačte seřizovací šňůru směrem ke Clamcleat, abyste získali přístup ke spojení s depower šňůrou
- 5) Odpojte starou seřizovací šňůru a nahraďte ji novou
- 6) Pro smontování zpět, následujte tyto body v opačném pořadí

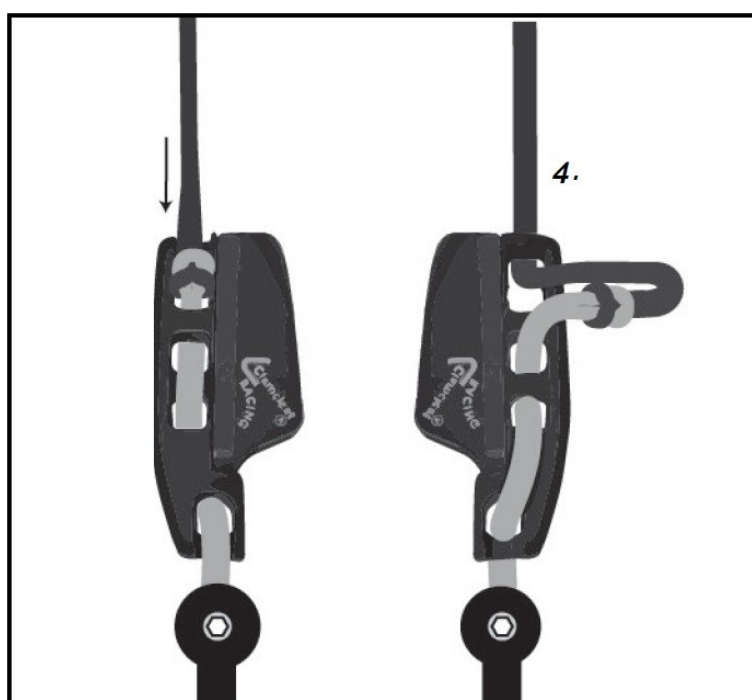
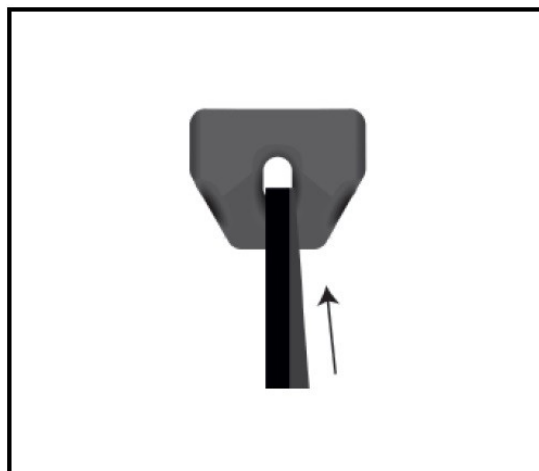
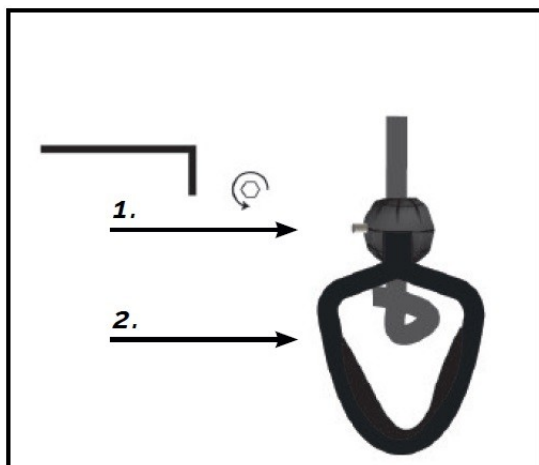

6.5 Výměna depower šňůry

POZOR: Při demontáži šestihránného šroubu z otočné hlavy mohou keramické kuličky vypadnout a ztratit se!
Chcete-li vyměnit depower šňůru, musíte nejdřív odstranit bezpečnostní a seřizovací šňůru.

PLKB Compass PU Covered Depower Line
SKU PL100300110 | EAN 8720088617168



Instrukce:

- 1) Odstraňte bezpečnostní šňůru
- 2) Odšroubujte šestihránné šrouby z otočné hlavy
- 3) Vytáhněte horní část otočné hlavy ze spodní části (tím uvolníte keramické kuličky)
- 4) Nyní můžete depower šňůru z otočné hlavy vytáhnout
- 5) Odšroubujte šestihránný šroub ze stopperballu pod Clamcleat
- 6) Odstraňte depower šňůru od seřizovací šňůry (seřizovací šňůru je třeba vyjmout z rukojeti)

Nová Depower šňůra

- 7) Přidejte stopperball do nové depower šňůry na straně dlouhé smyčky
- 8) Provlékněte smyčku skrz Clamcleat
- 9) Připojte seřizovací šňůru
- 10) Protáhněte depower šňůru skrz hrazdu
- 11) Protáhněte depower šňůru skrz otočnou hlavu a přeložte ji přes její vnitřní stranu
- 12) Zašroubujte zpět šestihránné šrouby a zkompletujte Quick Release (nezapomeňte vrátit všechny keramické kuličky)
- 13) Zatlačte zpět bezpečnostní šňůru skrz Quick Release
- 14) Znovu připojte connector set bezpečnostní šňůry.

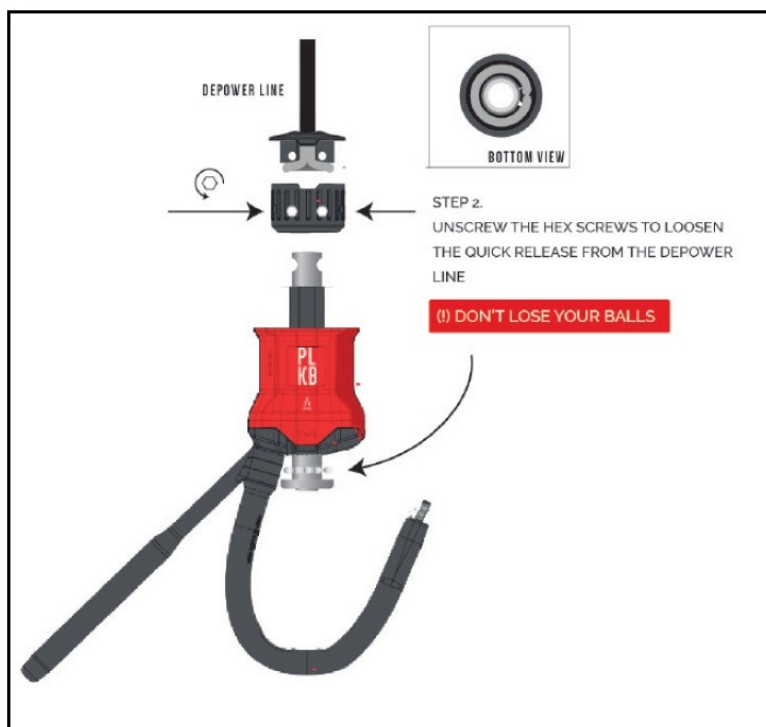

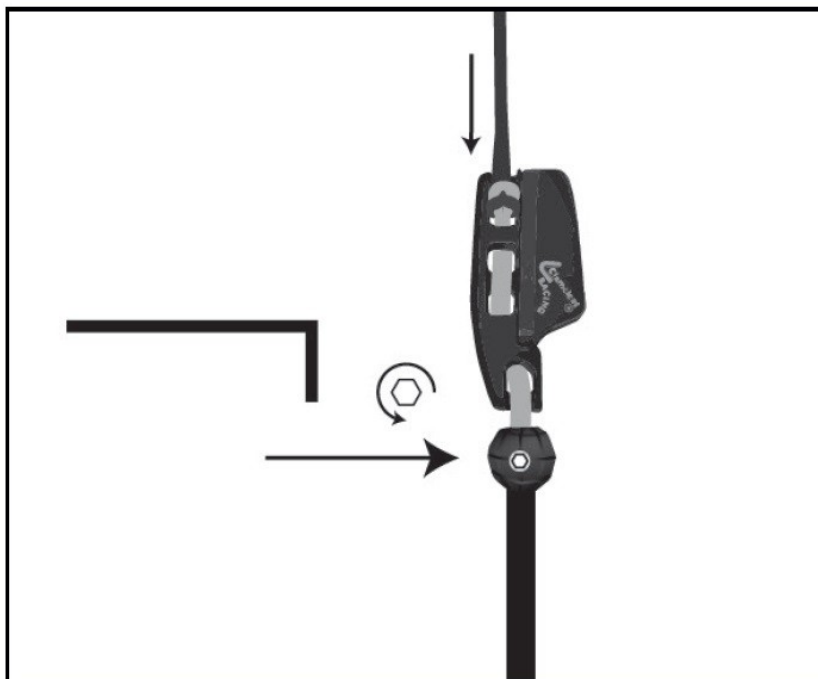
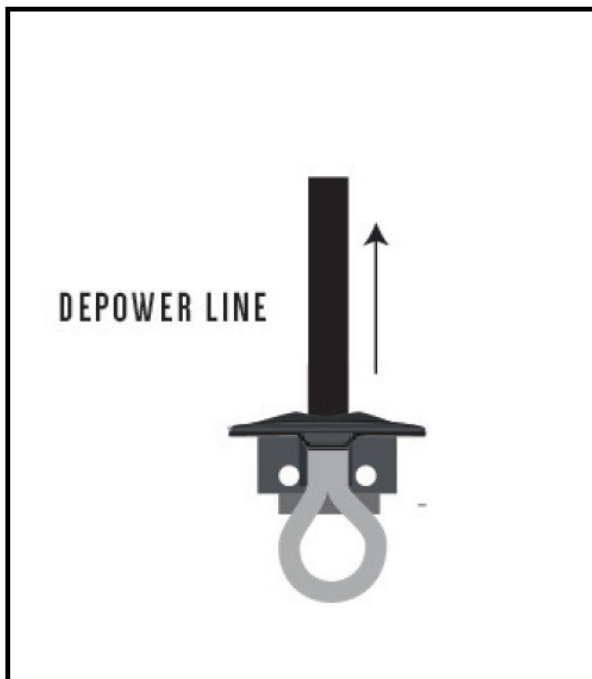

Následující postupy slouží také k předělání hrazdy na použití ve sněhu

6.6 Přidání brzdové šňůry

Brzdovou šňůru nebo samopřistávací rukojeť lze použít k přistání draka pozpátku na zem, kde ho můžeme zajistit pomocí kůlu. Velikost brzdové šňůry závisí na velikost hrazdy.

PLKB Compass Brake Line for 43cm bar | SKU PL100300020 | EAN 8720088617076

PLKB Compass Brake Line for 51cm bar | SKU PL100300240 | EAN 8720088618714

PLKB Compass Brake Line for 60cm bar | SKU PL100300250 | EAN 8720088618721

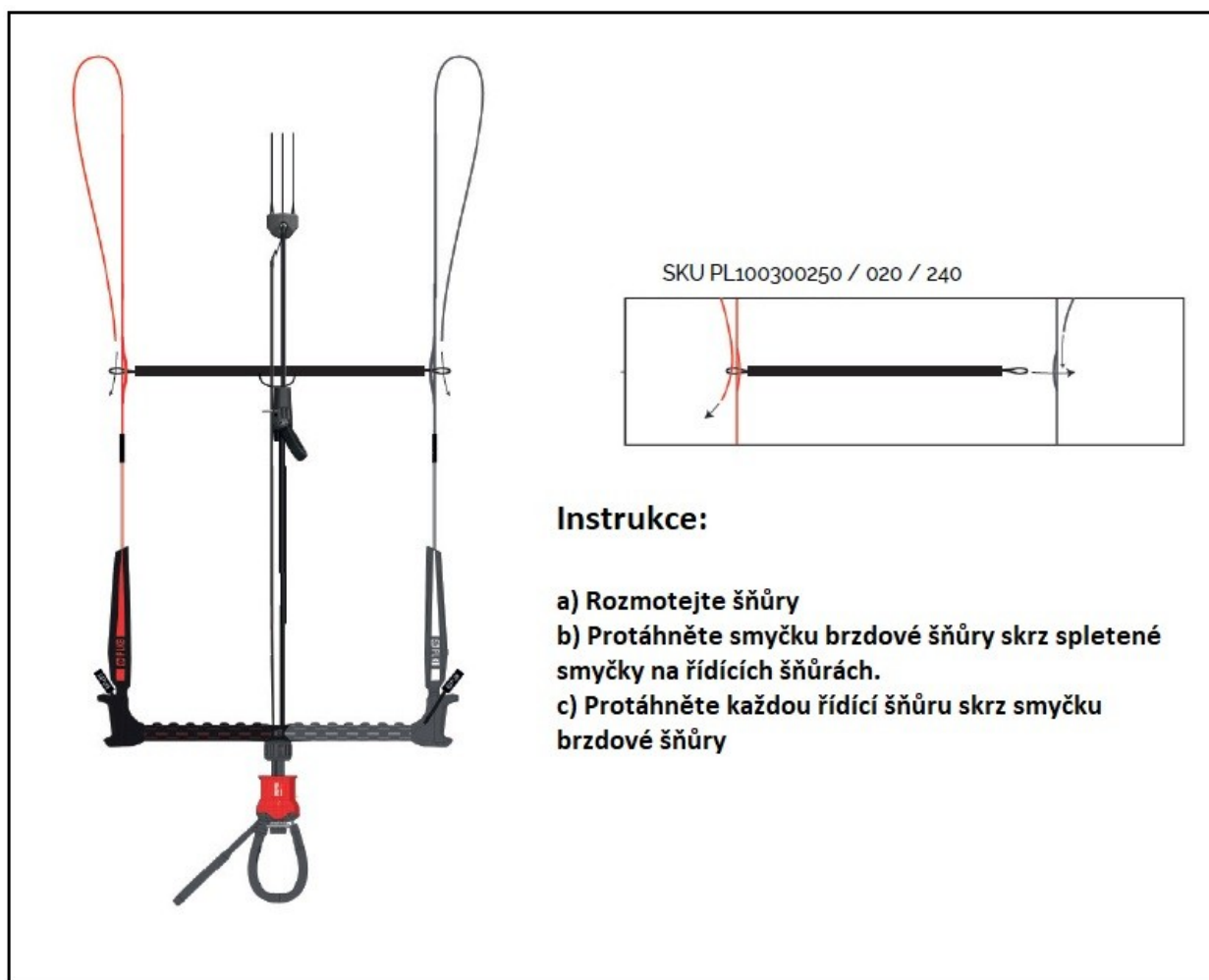

6.7 Přidání páté šňůry

Chcete-li mít na hrazdě funkční 5 šňůrový systém, musíte přidat pátou šňůru a bezpečnostní šňůru přesunout z power šňůry právě na pátou šňůru. Instrukce se nacházejí na další straně.

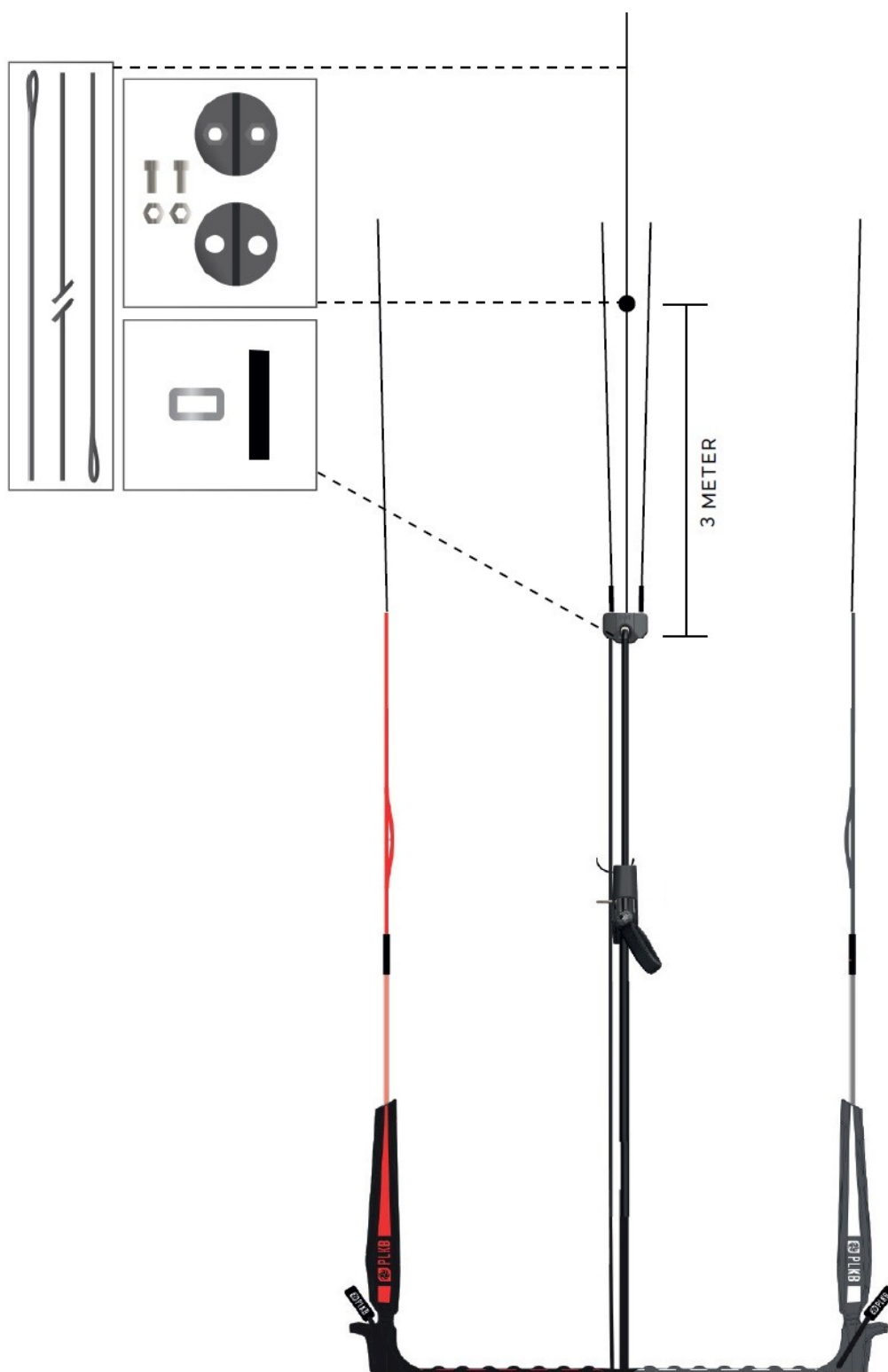

Pátá šňůra prochází rozdělovačem šňůr a měla by být připojena k bezpečnostní šňůře.

Instrukce:

- 1) Odpojte bezpečnostní šňůru od konektoru
- 2) Odpojte bezpečnostní šňůru od power šňůry
- 3) Nad rozdělovač šňůr přidejte na power šňůru gumovou objímku
- 4) Na power šňůru přidejte kovový obdélníkový kroužek
- 5) Skrz rozdělovač šňůr protáhněte konec páté šňůry
- 6) Protáhněte smyčku bezpečnostní šňůry skrze smyčku nové páté šňůry
- 7) Pro připojení leashe, prostrčte otvor skrz jeho vlastní smyčku
- 8) Znovu připojte bezpečnostní šňůru ke konektoru

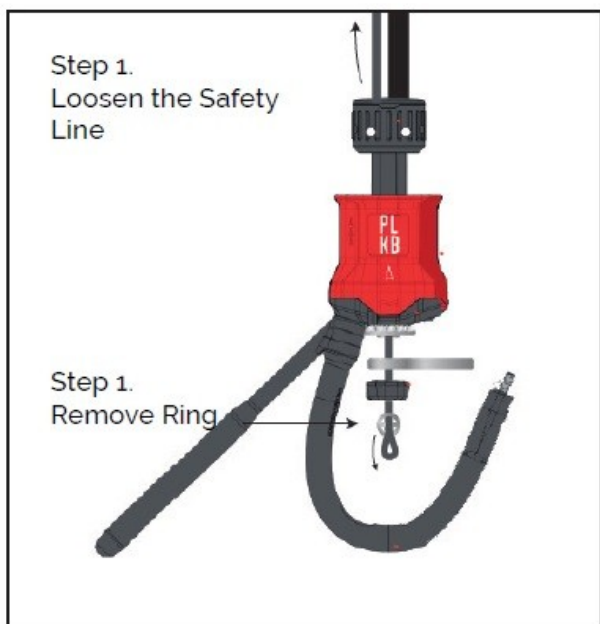
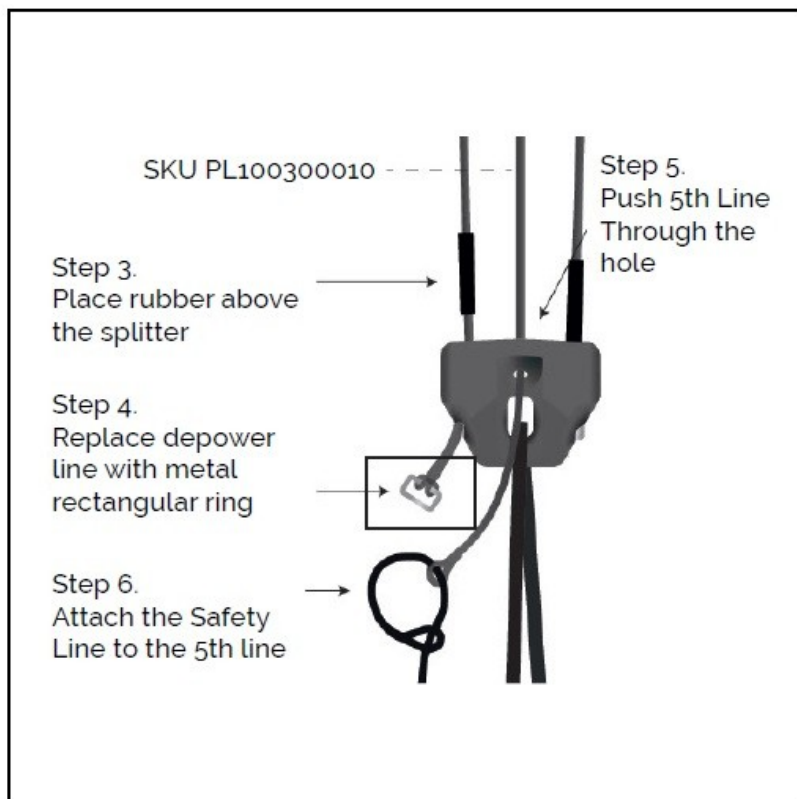
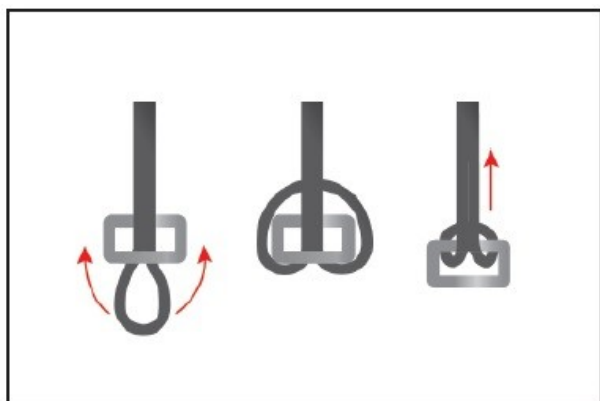

Přidání stopperballu

Stopperball se používá k tomu, aby se při použití Stop 'n Go bezpečnostního systému nedostala hrazda až k drakovi. Stopperball se umísťuje 3 metry od hrazdy. Tímto způsobem se Stop 'n Go systém plně aktivuje a hrazda se zastaví po 3 metrech.

Instrukce:

- 1) Mezi obě části stopperballu vložte šňůru a položte je na sebe
- 2) Umístěte jej 3 metry od hrazdy
- 3) Na jednu stranu umístěte šroub a na druhou matici
- 4) Pomocí šroubováku upevněte šroub

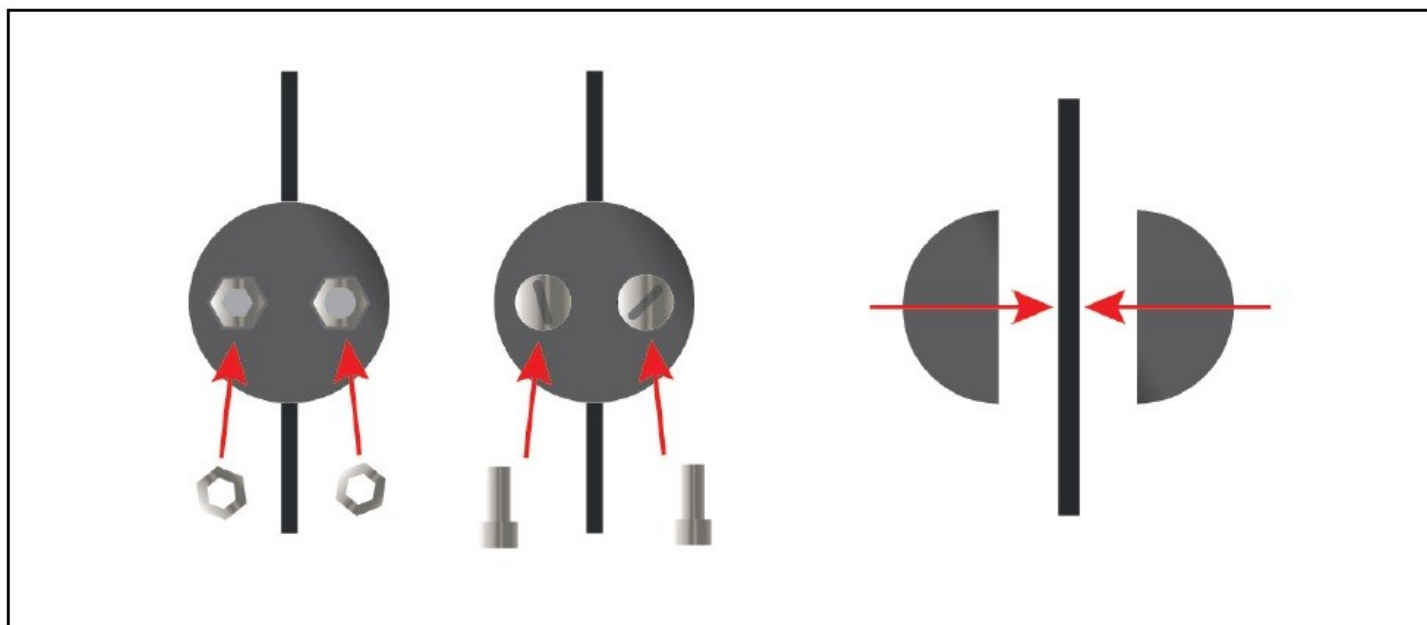

DOVOZCE:

WIND&BOARD s.r.o.
1. Čsl. Arm. Sboru 1557/9
708 00 Ostrava
Česká Republika
Tel.: +420 724 084 825
Tel.: +420 724 958 842
info@kiteboarding.cz
www.kiteboarding.cz

SERVIS:

KITEBOARDING.CZ
Generála Sochora 1764/22
708 00 Ostrava
Česká Republika
Tel.: +420 724 958 031
servis@kiteboarding.cz